



UDK 7.0/77

Zagreb, 2011.

ISSN 0350-3437

Radovi Instituta za povijest umjetnosti 35
Journal of the Institute of Art History, Zagreb

Ambroz Tudor

Ministarstvo kulture, Uprava za zaštitu kulturne baštine, Konzervatorski odjel u Splitu

Obitelj Radošević i njihova barokna palača u gradu Hvaru

Izvorni znanstveni rad – *Original scientific paper*

Predan 15. 6. 2011. – Prihvaćen 15. 10. 2011.

UDK: 728.8(497.5 Hvar)*16*

Sažetak

Autor donosi povijesne podatke o obitelji Radošević, čija se palača u Hvaru često krivo nazivala Vukašinović. Gradnju palača te obitelji u Hvaru i Visu dovodi u izravnu vezu, smatrajući da su građene istovremeno u drugoj polovici 17. stoljeća, od istih, najvjerojatnije korčulanskih majstora, koji su tada radili na katedrali u Hvaru. Povezanost je

utvrđena analizom arhitektonske dekoracije i kompozicijom glavnih pročelja obiju palača. Autor smatra da su hvarska i viška palača zanimljiv spoj ladanjske i gradske arhitekture, snažnih baroknih obilježja, iako se u mnogim elementima oslanjaju, bez velikih promjena, na prethodna renesansna rješenja.

Ključne riječi: *stambena arhitektura, Hvar, Vis, srednjovjekovni blok kuća, barok, Radošević, jastučasti friz, balkon*

Obitelj Radošević (Radossio, Radosij) najvjerojatnije potječe sa središnjeg dijela otoka Hvara. Statut u katastru iz oko 1380. godine spominje toponim *Radossi Chral* iznad sela Dola na južnom rubu Starigradskog polja.¹ Obitelj pretežito živi na Visu već od 15. stoljeća, tako da je Petar Radošević zabilježen kao bratim Bratovštine sv. Marije 1511. godine.² Desko Radošević uzima od pjesnika Hanibala Lucića na obradu vinograd s pripadnim zemljištem na području Dračevo polje 1518. godine, a iste godine uzima i njegov susjedni vinograd. Hanibal mu kreditira sadnju vinove loze, a dobit dijele napola.³ Godine 1525. isti Desko ili Deša Radošević kupuje jedno zemljište od samostana na Prirovu.⁴ U crkvi Gospe od Spilica čuva se srebrni barokni sviječnjak s ugraviranom godinom 1644. – *MDCXXXXIV* – i imenom prokuratora Vicenza Radoševića – *PROCVRATOR VICENZO RADOSEVICH* – oca Frane, Jakova, Petra i don Nikole koji će znatno obogatiti obitelj u drugoj polovici 17. stoljeća.⁵ Frane Radošević je s Ivanom Krstiteljkom Ostojom 1668. godine izaslanik Pučke kongrege, koji s predstavnicima plemićkog Velikog vijeća Markantunom Ivanićem i Franom Lupijem dogovaraju povezivanje legata Golubinić i Lucić za osnivanje benediktinskog samostana u Hvaru.⁶ Godine 1673. Julije Jakša prijavio je hvarske franjevce generalnom providuru Jerolimu Grimaniu, jer su obitelji Radošević prodali neka imanja na Visu bez javne dražbe, a generalni

providur određuje da je takva prodaja nelegalna te da se ima održati javna dražba.⁷

Radoševići su povezani i s Hektorovićima. U složenim odnosima oko viškog dijela fideikomisa Petra Hektorovića javlja se i Juraj Radošević koji javlja Markantunu Hektoroviću o prihodima s imanja Zaino polje koje je 1699. godine predao Antunu Jakši.⁸ Lijep primjer trgovačkih transakcija je i traženje Jakova Radoševića iz Visa prema Matiji Hektoroviću da mu prepusti tovar slanin skuša za trgovinu u Veneciji, a za osiguranje duga prepušta mu kredit od 100 reala jednog Gazarovića.⁹

Međutim, glavne vijesti o Radoševićima u 17. stoljeću vezane su uz njihove napore k društvenom usponu, koji je za hvarsko-viške prilike 17. stoljeća imao neuobičajen slijed događaja, zaključen iznimnim uspjehom.

Tijekom 17. stoljeća razvija se sukob među pučanima oko toga tko je stvarno građanin, *cittadin*, odnosno na koje se točno obitelji odnose privilegije koje donosi taj status, ponajprije oslobođanje od služenja na komunalnoj galiji, što je bila teška i pogibeljna obveza. Godine 1685. potpisan je sporazum između predstavnika »zajednice gospode građana i pučana«, među kojima je Jakov Radošević, i prokuratora Komize, po kojem privilegije *cittadina* imaju samo točno utvrđene obitelji, izuzetno važan dokument kojim se raslojavanjem među pučanima na prostoru komune formira treći

stalež. Među njima su Radoševići posebno istaknuti, a poput ostalih obitelji Radoševići su uvijek naglašavali da su pravi građani grada, *cittadini originarij di questa citta*.¹⁰

Sljedeće godine, u rujnu 1686. godine, Vijeće umoljenih u Veneciji prihvatilo je zahtjev Radoševića za primanjem u hvarsko Veliko vijeće. No, snažni prosvjedi plemstva, kao i pučana, doveli su do povlačenja iste odluke već 28. rujna 1686. godine. Obitelj ni poslije nije primljena u redove plemstva.¹¹

Međutim, dok Radoševići nisu mogli dobiti status plemstva u hvarskoj komuni – posebno bremenitoj plemićko-pučkim sukobima, gdje se 1649. godine zamalo ponovno nije dogodila pučka pobuna – na mletačkoj *terrafermi* su imali daleko značajniju ulogu.¹² Godine 1688. Jakov Radošević, kao plemić friulskog grada Concordie, za zasluge u borbama kod Herceg Novog odlukom mletačkog Senata dobiva titulu *conte veneto*.¹³ Po izumiranju veronske obitelji Oliveri, 1687. godine mletački Magistrat nad feudima dodjeljuje im, uz naknadu, *di Giurisdiction Civile, e Criminale con Titolo de Conti del castelo, Villa di Cesana, e suo Territorio con Ville*.¹⁴ Dobivaju, zapravo kupuju, što najbolje govori o njihovu bogatstvu, u feud kaštel i selo Cesana te okolno područje sa selima, i, što je osobito važno, pravo suđenja. Feud im je potvrđen 1750. godine dukalom dužda Petra Grimania.

U popisu diplomiranih studenata sveučilišta u Padovi 1725. godine navodi se »Radosius Bartholomeus Pharensis comes feudatarius Cesenê nob. Concordiensis et Baluensis f. Georgii, scol. i. u.«,¹⁵ što sugerira da su osim plemstva Concordie i feuda Cesene na *terrafermi* Venecije Radoševići najvjerojatnije stekli plemstvo i u Bellunu. Padovanska diploma Bartula Radoševića čuva se u splitskom Arheološkom muzeju.¹⁶ Radoševići tako imaju svoju ulogu i u povijesti mletačke *terraferme*, svakako u procesu njezine refeudalizacije, koju je istakao Michelangelo Muraro kao osnovicu na kojoj počiva izgradnja *villa* u mletačkom zaleđu tijekom 17. i 18. stoljeća.¹⁷

Odras ekonomske moći Radoševića u hvarskoj komuni njihove su palače u Hvaru i Visu. Građene su istovremeno, što pokazuje isti izbor dekorativnih motiva, kao i vrlo slična kompozicijska rješenja glavnih pročelja, o čemu će poslije biti više riječi.¹⁸ Gradnja jedne i druge palače može se datirati između 1670. i 1686. ili 1688. godine, premda se začeci viške palače mogu potražiti već u 16. stoljeću, kada se spominje *Nicolo Radossevich detto Costricich* i njegova *Casa con horto a Lissa in Luca*, dakle na predjelu gdje će u 17. stoljeću biti sagrađena palača.¹⁹

Najranija godina definirana je činjenicom da su poslije paljenja mreža stajačica (vojge) 1670. godine vlasnici mreža potezača (trate) na Visu stekli velike prihode u sljedećih nekoliko godina.²⁰ S druge strane, godine 1686. obitelj šalje molbu za primanje u Veliko vijeće, dakle palača u Hvaru je već morala biti sagrađena, jer je to bio uvjet za primanje u isto vijeće. Važan je podatak da Frano Radošević umire 1688. godine u Visu u dobi od 48 godina, a kako su njegovi inicijali na viškoj palači, za zaključiti je da je ona do tada morala biti gotova. Međutim, osim njega na gradnji viške palače sudjelovao je i njegov brat Jakov, o čemu govori

Antun Matijašević Caramaneo u pismu upućenom Frani Radoševiću u Hvar 11. srpnja 1710. godine, što upućuje na zaključak da su Radoševići, kao i Ivanići u isto vrijeme, živjeli u bratskoj zajednici. Caramaneo opisuje ostatke antičke Isse te naglašava postojanje hrama na posjedu Civallellia iz Zadra i terme na posjedu Radoševića, koje je prepoznao po nekim komorama (*celle*), a koje »je dao porušiti gosp. Jakov za lukove svoje nove zgrade, a bile su slične onima koje opisuje Plinije.«²¹ Ovdje je riječ o Jakovu Radoševiću, bratu Frane Radoševića, koji je zajedno s njegovim sinom Jurjem 1689. godine dobio titulu *conte veneto*.

Hvarska i viška palača su od kraja 18. stoljeća u vlasništvu obitelji Dojmi.²² Tijekom 19. stoljeća izumire obitelj Vukašinović (de Lupis) te obitelj mijenja prezime u Dojmi de Lupis.²³

Graditelji hvarske i viške palače nisu poznati, no vjerojatno ih treba tražiti među majstorima koji su u sedmom i osmom desetljeću 17. stoljeća radili na hvarskoj katedrali. Naime, palače Radoševića gradile su se u trenutku najvećeg zamaha radova na katedrali u njejoj višestoljetnoj gradnji. Tada je srušena njezina gotičko-renesansna unutrašnjost, a podignuta današnja barokna na šest pilona. Među majstorima se posebno isticao Korčulanin Toma Azzali, voditelj gradnje od 1665. do 1683. godine.²⁴ O ugledu Azzalia govori podatak da je dobivao narudžbe iz Venecije, o čemu svjedoči sačuvano pismo od 14. studenog 1678. godine u arhivu muzeja Correr, u kojem Toma Azzali govori o klesarskim radovima koje iste godine treba napraviti u unutrašnjosti jedne palače u Veneciji, najvjerojatnije obitelji Tron.²⁵ Međutim, Azzali je radio i za privatne naručitelje na Hvaru. Tako radi klesane dijelove vrata i svoda za operarija Ivana Krstitelja Vidalia 1676. godine, dok je već prije, 1671. godine, radio za Piromana Lucića.²⁶

Pored Azzalia, istaknuti majstori su njegov pomoćnik Marko Čeljubin te klesar Antun Ismaeli, obojica korčulanski majstori. Potom je tu Ivan Krstitelj Skarpa Ercoli, Talijan, utemeljitelj starigradske obitelji Škarpa, koji vodi radove od 1683. godine do početka 18. stoljeća, a pouzdano se zna da je radio i na Visu.²⁷ Također je zabilježen dubrovački majstor Nikola Vukašinović, koji u pauzi gradnje 1680. godine također radi na Visu.

Osim njih izvori spominju gotovo dvadesetak domaćih i talijanskih majstora u istom razdoblju, među kojima treba istaknuti Antuna Pomenića, koji 1686. godine izrađuje vrata na istočnom zidu prizemlja zvonika, kojima je povezan sjeverni brod katedrale s prostorom zvonika.²⁸ Naime, ta su vrata ukrašena jastučastim frizom između nadvratnika i vijenca čiji presjek nema pravilan polukružni oblik, nego uzvijeni, odnosno blago podignut u gornjem dijelu.²⁹ Takvi se jastučasti frizevi nalaze na svim pročeljnim otvorima hvarske palače Radošević i jedini su takav primjer na stambenoj i sakralnoj arhitekturi Hvara i Visa, čime se može pretpostaviti da je Antun Pomenić jedan od klesara koji su radili na palači u Hvaru.³⁰

No, krugu majstora koji su, možda, radili hvarsku i višku palaču Radošević treba pridružiti i starigradske Staničići.³¹



Pogled na sjeverno pročelje palače Radošević

View to the northern façade of Radošević Palace

Pogled na zapadni dio sjevernog pročelja i vrh južnog zida vrta, fotografija s početka 20. st.

View to the western section of the northern façade and the top of the southern garden wall; early 20th-century photograph



Hektor Hektorović šalje iz Hvara Matiji Hektoroviću u Stari Grad 1673. godine vrata koja u Hvaru kleše jedan Staničić: »...le pietre, che ha tagliato il Stanicich siano proporzionate alla grossezza del muro, che dourà esser inoutato per servitio della porta, si contenti Vostra Signoria accetarle, ... Così se uorrà far altre pietre anco per li cantoni delle porte, et per la legatura del muro, mi farà seruito.«³² Tu je riječ o baroknom portalu na sjevernom pročelju Tvrđalja koji je oblikovanjem, proporcijama i izborom motiva sličan vratima u unutrašnjosti hvarske palače Radošević, dok su izborom motiva i oblikovanjem ta vrata slična balkonskim vratima na sjevernom pročelju njihove viške palače.

Palača Radošević je dvokatnica smještena na sjevernom rubu predgrađa Burak, u neposrednoj blizini glavnoga gradskog trga, Pjace. Nastala je na mjestu prijašnjeg bloka kuća, od kojega je zahvatila prostor svih nekadašnjih čestica osim one

na jugozapadnom uglu. Vrt kuće također nastaje na srednjovjekovnom bloku koji je zasigurno bio izgrađen barem na južnom dijelu, što potvrđuju zazidani otvori.

Tlocrt kuće ima oblik izduženog pravokutnika, orijentiranog u pravcu istok–zapad, kojem je jugozapadni ugao odsječen pa se zapadni dio palače oblikuje u L-tlocrtu. Krov kuće je raščlanjen na tri dijela, a na sjevernom dijelu palače je na četiri vode. Kako se u začelju nalazi ograđeno dvorište, krila kuće koja ga omeđuju s istoka i zapada pokrivena su dvovodnim krovom. Palača je smještena u sjevernom dijelu Burka i do gradnje kuće Samohod-Duboković na Pjaci ispred nje je bio prostor otvoren prema središnjem gradskom trgu.³³ Ukratko, prostorna organizacija palače, koja inkorporira dijelove kuća nekadašnjeg srednjovjekovnog bloka, može se opisati kao cjelina razvedena prema jugu dvama krilima, s unutarnjim dvorištem između dvaju krila

i glavnim volumenom protegnutim čitavom sjevernom polovinom nekadašnjeg bloka. Kuća na jugozapadnom uglu bloka ne pripada baroknom sklopu Radoševića.³⁴

Gornji katovi sjevernog reprezentativnog pročelja palače Radošević simetrično su raščlanjeni sa sedam prozorskih osi. Prizemlje pročelja raščlanjeno je sa šest otvora: s dvojnim vratima i s četiri prozora, koji se u zidnom platnu nižu u pravilnom ritmu i s pravilnim razmacima. Dva prozora su postavljena na rubovima pročelja, do njih su vrata, a između vrata su preostala dva prozora. Prozori su pravokutnog oblika, uokvireni bogato profiliranim kamenim gredama. Za razliku od sličnih otvora iz sredine 17. stoljeća, nisu zaključeni profiliranim vijencem iznad natprozornika. Zatvoreni su željeznim rešetkama – *giterama* – koje su isprepletene bogatim ornamentom stiliziranih voluta i rombova. Rešetke se mogu datirati u 17. stoljeće i predstavljaju rijetke sačuvane primjere svoje vrste.

Na istočnom dijelu pročelja prvog kata sagrađena je terasa koja se pruža preko ulice i oslanja na vrtni zid. Terasu nosi šest kamenih greda oslonjenih na jednostruke konzole. Kamene su grede ukrašene motivom romba na rubovima i na sredini, a konzole mješovitim motivom stilizirane volute i mesnatog lista, omiljenim motivom na konzolama baroknih kuća na prostoru hvarske komune. Ograda terase je zidana i ožbukana. Izvorno su se na pločama poklopnice nalazili stupići odrine, kako svjedoči fotografija snimljena između dva svjetska rata te do danas sačuvane rupe na poklopnicama u koje je ulazila baza stupića. Sličnost graditeljskog rješenja i istovjetnost ukrasa na konzolama koje nose terasu s onima na konzolama terase Lucićeva ljetnikovca upućuje na zaključak da je taj ljetnikovac bio izravni uzor za podizanje terase na palači Radošević.³⁵ Ta je pojava vjerojatno najznačajniji utjecaj ladanjske na gradsku arhitekturu među kućama 17. i 18. stoljeća u Hvaru.

No, prostorno rješenje vrlo slično onom na hvarskoj palači Radoševića nalazi se i na ljetnikovcu Jakša u Visu, na kojem su sredinom 17. stoljeća radili već spominjani starigradski Staničići.³⁶

Na sjevernom rubu prvoga kata glavnog pročelja toga ljetnikovca otvorena su vrata koja povezuju salon s terasom nad dvorišnom prizemnicom, s koje se prostire pogled na višku uvalu.³⁷ Na isti je način na istočnom rubu prvog kata sjevernog pročelja hvarske palače podignuta terasa natkrivena odrinom izdignutom nad vrtom i, posredno, nad Pjacom. Isticanje terase i njezino povezivanje sa salonom palače dobro je poznato u dubrovačkoj ladanjskoj arhitekturi, kao i u baroknoj stambenoj arhitekturi Boke i dubrovačkog područja. Na primjeru palače Radošević, međutim, utjecaje treba tražiti ponajprije u ladanjskoj arhitekturi hvarske komune, gdje je takvo rješenje razvijeno na Lucićevom suburbanom ljetnikovcu već u prvoj polovici 16. stoljeća.³⁸

Na drugom katu sjevernog pročelja postavljeno je sedam balkona koji formiraju glavni naglasak pročelja. Svi balkoni, kao i balkonska vrata, veličinom su, oblikovanjem i ukrasom jednaki. Oslonjeni su na dvije jednostruke konzole ukrašene mješovitim motivom stilizirane volute i



Balkoni sjevernog pročelja palače Radošević
Balconies on the northern façade

Balkon na istočnom pročelju palače Radošević
Balcony on the eastern façade



Grb obitelji Radošević na sjeveroistočnom uglu palače
Coat of arms of Radošević family at the north-eastern corner of the palace



Kamena ograda prolaza uz južni zid dvorišta
Stone wall along the passage at the southern section of the garden



mesnatog lista u donjem dijelu, a bočno je na pravokutnom polju motiv izduženog romba. Kamena podnica balkona je bogato ukrašena profiliranim rubovima koji stupnjevito izlaze prema naprijed. Postolje kamene ograde balkona je također bogato profilirano, ali se, za razliku od profilacija podnica, profili postolja stupnjevito uvlače prema nazad. Balkoni na uglovima i na sredini imaju stupiće kvadratnog presjeka koji su ukrašeni okruglim i romboidnim cvjetnim medaljonima. S unutarnje strane stupića, kao i iz zida, izlaze polovice drugih stupića koji popunjavaju praznine između stupića kvadratnog presjeka. Ti stupići su barokna varijanta renesansnih stupića »na dvostruku krušku« s kvadratnim umetkom u sredini. Umetak je ukrašen romboidnim cvjetnim medaljonom. Ograda balkona zaključena je profiliranom kamenom gredom čije profilacije stupnjevito izlaze prema van. Balkoni tlocrtno imaju malu dubinu, što upućuje na njihovu primarno reprezentativnu namjenu, tim više što je riječ o glavnom pročelju palače, izvorno okrenutom prema gradskom trgu.

Glavno, sjeverno pročelje, zaključeno je profiliranim kamenim olukom oslonjenim na zaobljene konzole. Na sjeveroistočnom uglu palače, istaknut izvan ravnine pročelja, u visini drugoga kata, postavljen je kameni grb Radoševića u ukrašenoj kartuši.³⁹

Raščlambu sjevernog, glavnog pročelja palače Radošević treba promatrati u prostornom okviru iz vremena njezine gradnje: pred njom je otvoreni prostor Pjace. Odatle i podizanje terase kao produžetka prostranog salona palače, kao i



Terasa uz istočni rub kata sjevernog pročelja
Terrace in the eastern part of the northern façade

Željezne rešetke na prozorima prizemlja sjevernog pročelja
Iron bars on windows at the ground floor of the northern façade

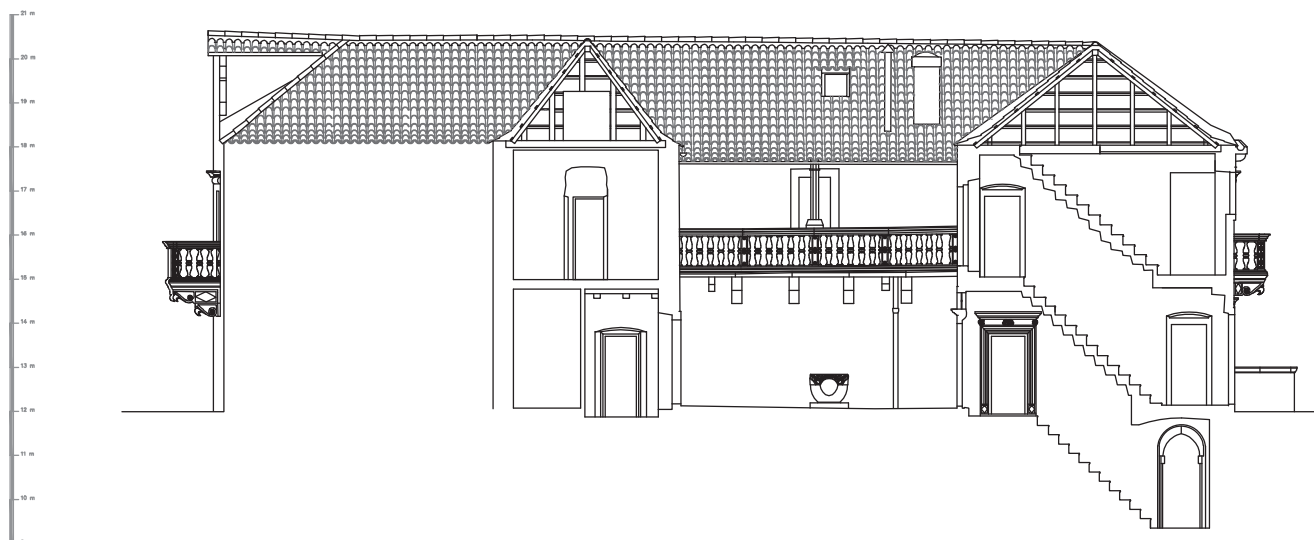

Presjek istok–zapad u visini unutrašnjeg dvorišta palače Radošević (svi arhitektonski snimci – poduzeće Geodata, Split)
 Cross-section east–west at the height of the inner courtyard, Radošević Palace (architectural recording by Geodata, Split)

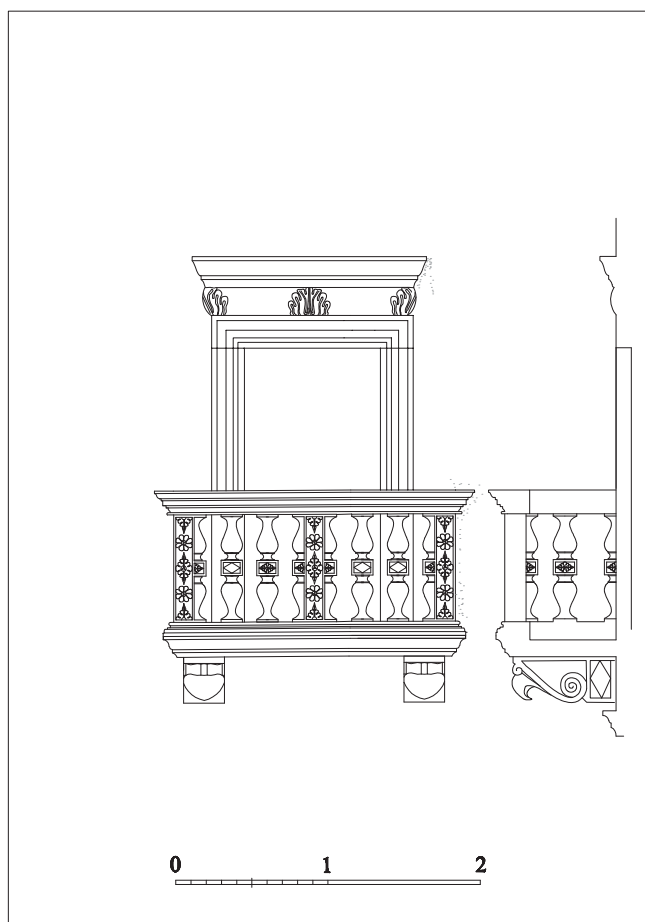

Balkon s balkonskim vratima, pogled i presjek
 Balcony with the doors: view and the cross-section

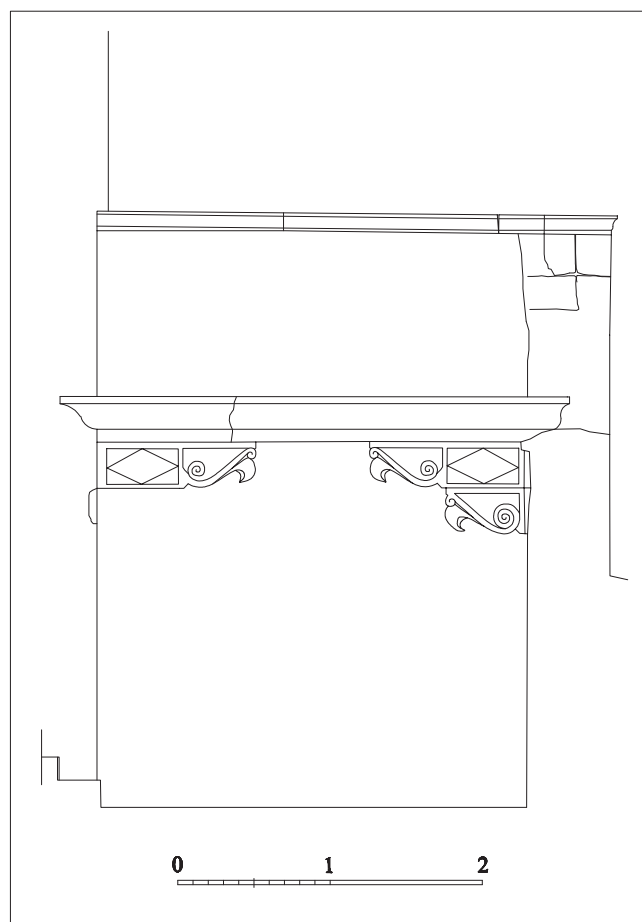

Terasa preko ulice uz istočni rub kata sjevernog pročelja
 Terrace from across the street, along the eastern edge of the first floor of the northern façade

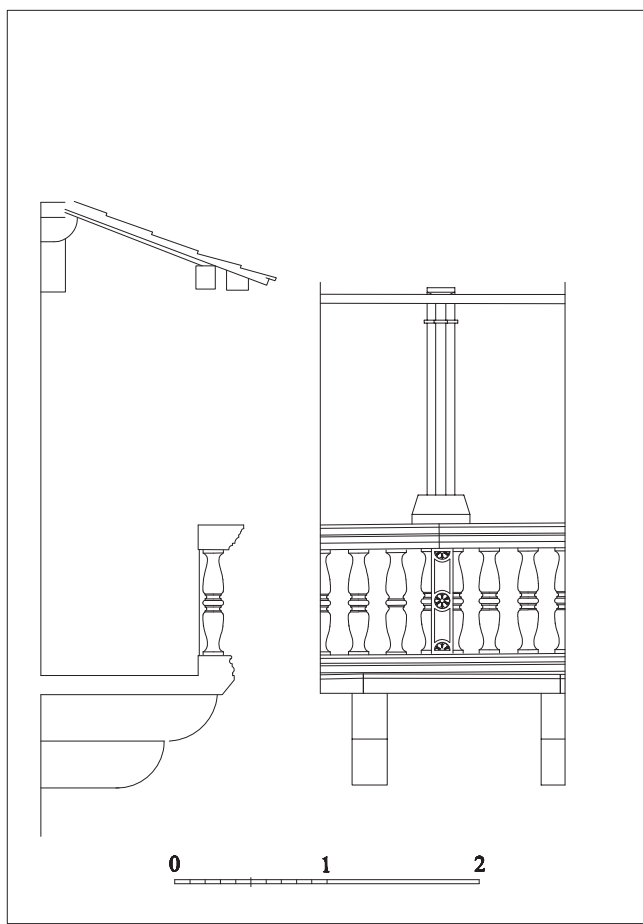

Prolaz u gornji dio južnog zida dvorišta, pogled i presjek
Passage into the upper part of the southern wall of the courtyard: view and the cross-section

isticanje balkona u svim osima pročelja. Palača Radošević pokazuje punu otvorenost prema glavnom trgu kakva se može zabilježiti na plemićkim kućama sjeverne strane trga već od sredine 15. stoljeća. Pored rastvaranja sjevernog pročelja tu je i vrt odvojen od trga visokim ogradnim zidom, postavljen visoko, kao na pozornici. Prostrani vrt na prostoru najgušćeg tkiva grada zasigurno je moguć jedino poslije rahljenja tkiva grada u 17. stoljeću, slično dubrovačkim primjerima poslije potresa 1667. godine.⁴⁰ No ostaje činjenica da su u dva zadnja stoljeća komune jedino Radoševići postavili prema trgu hortikulturni element sklopa, što dodatno govori kako o ekonomskoj tako i o kulturnoj snazi obitelji.

Zapadno, najuže pročelje simetrično je raščlanjeno s jednom osi. U prizemlju je manji prozor, oblika položenog pravokutnika. Uokviren je plošno obrađenim kamenim gredama. Zatvoren je kvadratnom rešetkom, postavljenom unutar ravnine kamenih greda okvira. Prvi i drugi kat je raščlanjen okomicom: prozor, balkon, balkonska vrata, koji su veličinom, oblikovanjem i ukrasom jednaki onima na sjevernom pročelju. Pročelje je zaključeno profiliranim kamenim olukom oslonjenim na zaobljene konzole. U osi otvora na katovima je postavljen zabatni luminar flankiran

kamenim volutama. Otvoren je pravokutnim prozorom, plošno obrađenih kamenih greda okvira.

Istočno pročelje je nesimetrično raščlanjeno s tragovima starijih otvora, kao i onima naknadno otvorenim. Zbog nagiba terena to je pročelje u sjevernom dijelu dvokatno, a u južnom jednokatno. U prizemlju sjevernog dijela pročelja je manji prozor oblika položenog pravokutnika. Uokviren je plošno obrađenim kamenim gredama. Izvan osi toga prozora su na prvom i drugom katu prozor i balkon koji su veličinom i oblikovanjem jednaki onima na sjevernom pročelju. Južno od prozora prvog kata su zazidana ranogotička vrata šiljatog luka. Uz njih su pravokutna vrata, plošno obrađenih kamenih greda okvira i bez ukrasa. Na južnom dijelu prvoga kata su dva pravokutna prozora, oblika položenog pravokutnika, s plošno obrađenim kamenim gredama okvira. Između njih je trag zazidanog otvora. Na katu su dva pravokutna prozora, naknadno otvorena. Pročelje je zaključeno profiliranim olukom na zaobljenim konzolama.

Južno pročelje je neraščlanjeno. U središnjem dijelu pročelja vidljivi su zazidani gotički otvori, koji upućuju na postojanje srednjovjekovne stambene kuće. Na istočnom rubu i na sredini pročelja izdižu se dva neraščlanjena zabata u čijem tjemenu su postavljeni dimnjaci.

Unutrašnje je dvorište nastalo na mjestu kućišta. Slično mnogim primjerima u stambenoj arhitekturi 17. i 18. stoljeća, dio srednjovjekovne parcele iza kuće je ostao neizgrađen te je na njegovu mjestu otvoreno dvorište. Nije izravno spojeno s ulicom, nego se u dvorište može ući samo kroz palaču. Opremljeno je bogato ukrašenom krunom zdenca.

Na katu južnog zida, koji je otvoren prema dvorištu, podignut je balkon oslonjen na šest dvostrukih konzola. Natkriven je krovom koji je nastavak glavnog krova kuće, a na sredini ograde diže se stupić odrine iskorišten kao potporanj krovnoj gredi. Balkon je zapravo imao namjenu prolaza koji je spajao istočni i zapadni dio kata, a da pritom nije trošen oskudni prostor u unutrašnjosti kuće. Kamena podnica balkona ima zakošene rubove, a postolje i zaključna greda balkona su bogato profilirani. Stupići ograde su oblika »dvostruke kruške« s prstenom u sredini.

Sjeverno od palače nalazi se vrt sa sačuvanim stupićima odrine i konzolama u zidu. Prema katastarskom snimku grada iz 1834. godine pred palačom se doista pružao prostrani vrt. Nedavno je u fototeci Konzervatorskog odjela u Splitu pronađena fotografija dijela palače i vrta s kraja 19. stoljeća koja na mjestu južnog zida vrta, gdje je i ulaz iz ulice u vrt, pokazuje zidove ruševnih kuća bez ikakvih tragova hortikulturnih ili arhitektonskih zahvata. Iz toga se može zaključiti da je vrt u današnjem obliku uređen početkom 20. stoljeća. Pored toga, za popločenje su uz južni zid vrta iskorištene priklesane nadgrobne ploče, koje zasigurno prije 19. stoljeća nisu mogle biti sekundarno upotrijebljene.⁴¹ Dakle, iako je posve sigurno da je palača imala prostrani vrt pred svojim sjevernim pročeljem, danas vidljivo hortikulturno uređenje ne pripada izvornom uređenju palače. Ostaje otvoreno pita-

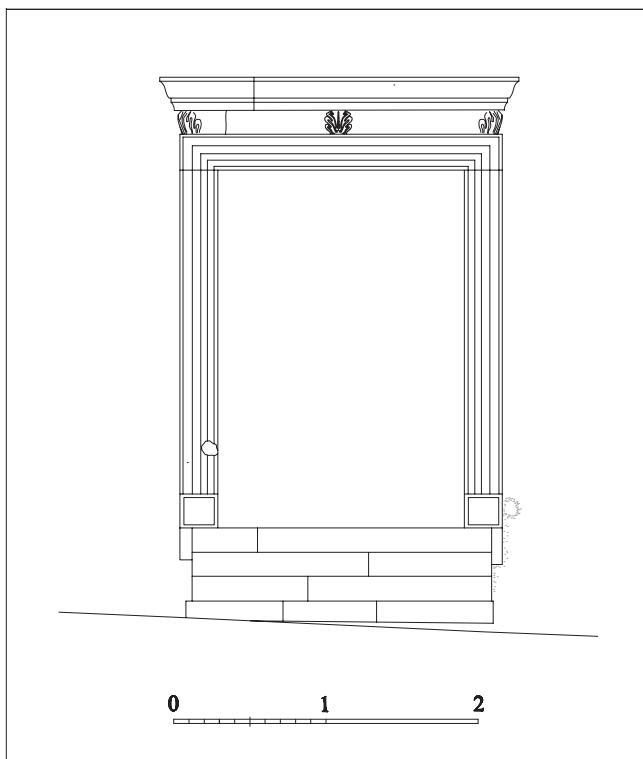

Vrata na istočnom dijelu prizemlja koja povezuju ulicu i predvorje
Door in the eastern part of the ground floor, linking the street and the entry hall

Vrata na prizemlju sjevernog prizemlja
Door at the ground floor of the northern façade

nje prijašnjeg uređenja vrta, kao i porijekla stupa odrine. U prijašnji vrt se najvjerojatnije ulazilo kroz vrata koja se nalaze na zidu ispod terase, a danas su zazidana.

Ista je fotografija donijela još zanimljivih informacija o stambenoj arhitekturi Hvara. Naime, na njoj su prikazani zapadni dio sjevernog pročelja palače Radošević i dvije kuće zapadno od palače.⁴² Na sve tri građevine uočljivi su tragovi žbukanja pročelja. Pored toga, fotografija donosi i jednu jednostavnu drvenu ogradu balkona na drugom katu kuće pored palače Radošević, kakva nijedna do danas nije sačuvana. Žbukanje pročelja i upotreba drva upućuju na drugačiji, »mekši« izgled stambenih građevina u povijesti nego što je današnja predodžba o njima. Osim spomenute fotografije, tragovi crvenkaste žbuke pronađeni su iznad prozora na istočnom pročelju te veći komadi žbuke na dvorišnom pročelju. Dakle, za palaču Radošević se sa sigurnošću može tvrditi da je bila ožbukana.⁴³

Iako je palača Radošević jedan od najočuvanijih primjera povijesne stambene arhitekture u gradu Hvaru, brojne preinake u 19. i 20. stoljeću promijenile su njezin izvorni izgled. Ipak, unutrašnja organizacija prostora većim je dijelom sačuvana, što je rijedak primjer na stambenoj arhitekturi Hvara.

Najznačajnija osobina unutrašnje organizacije prostora jest jasno iskazivanje spajanja nekoliko kuća u jednu cjelinu. Pri-

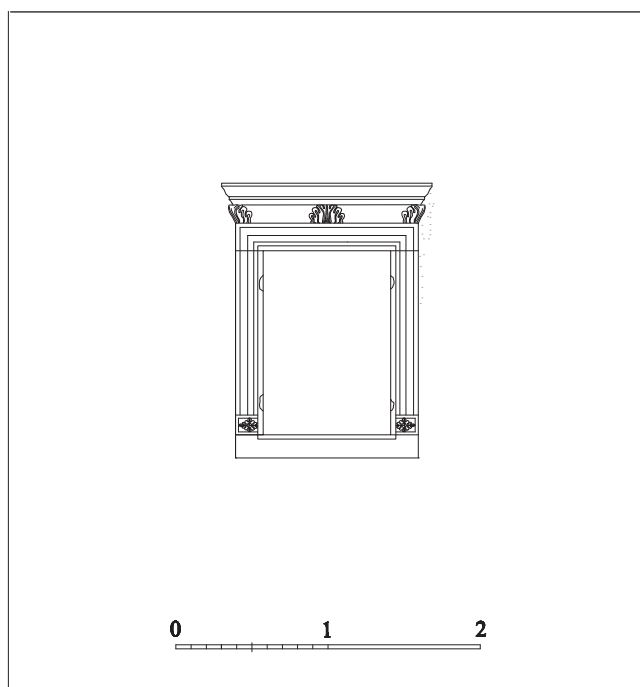
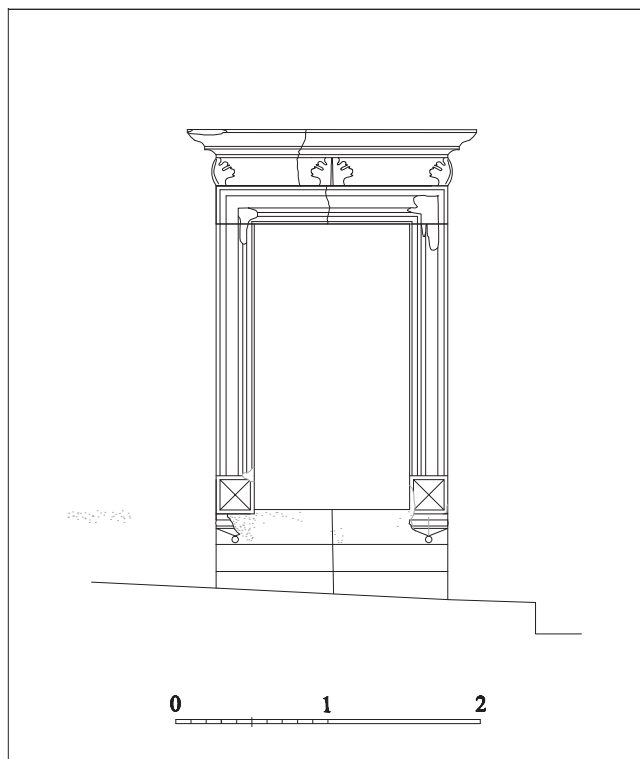

Prozor I. kata svih pročelja
Window on the first floor of all façades

zemlje je podijeljeno u dvije prostorije otprilike podjednake veličine, međutim različitim visina podova. Istočna prostorija je najvjerojatnije bila *introit*, kako se na hvarskom dijalektu i danas naziva predvorje koje povezuje ulični portal s ulazom na stubište.⁴⁴ Zapadna i istočna prostorija prizemlja bile su povezane vratima na krajnjem rubu zida. Iz zapadne prostorije do vrata su vodile dvije stepenice. Unutrašnje stubište,



Sjeverno pročelje palače Radošević
Northern façade of Radošević Palace

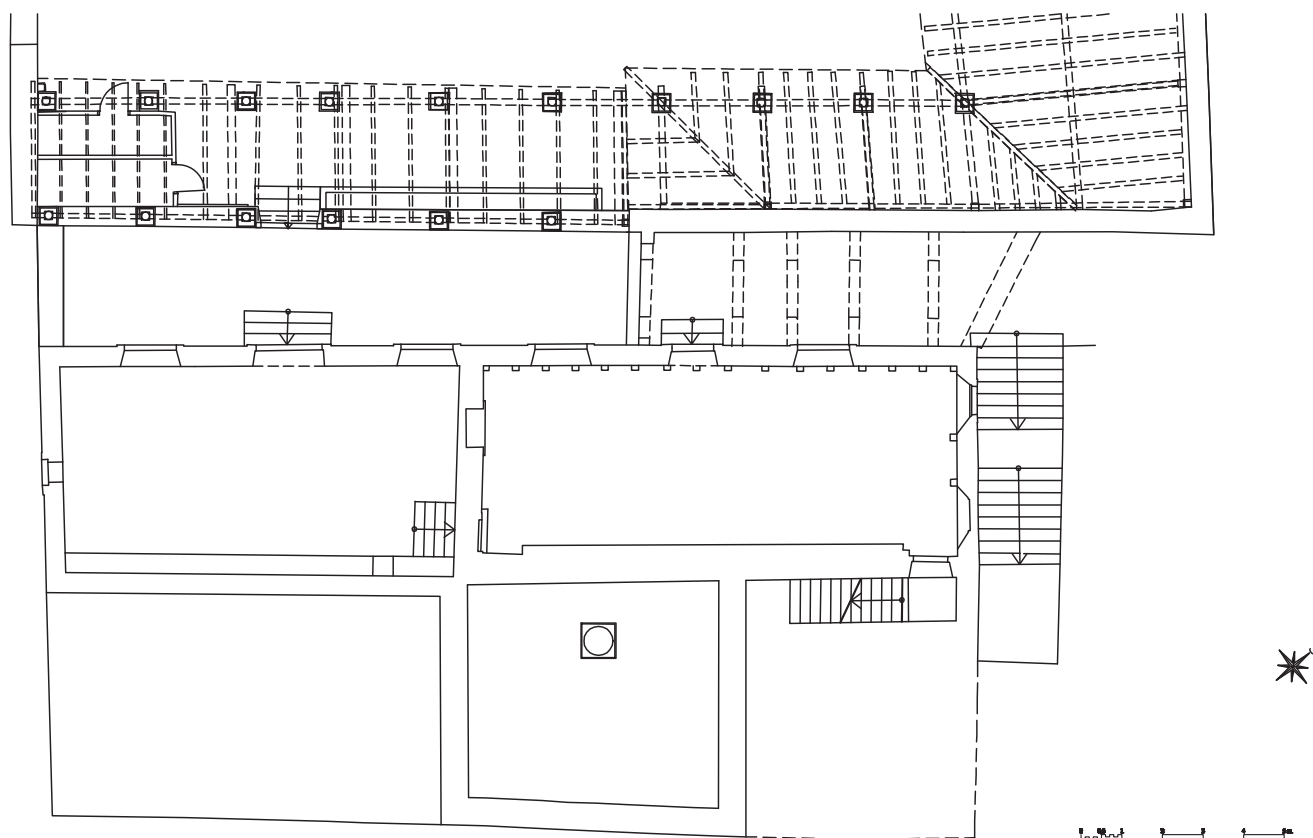

Tlocrt prizemlja i južnog ruba vrta s ulicom između
Ground plan of the ground floor and the southern edge of the garden with a street in between

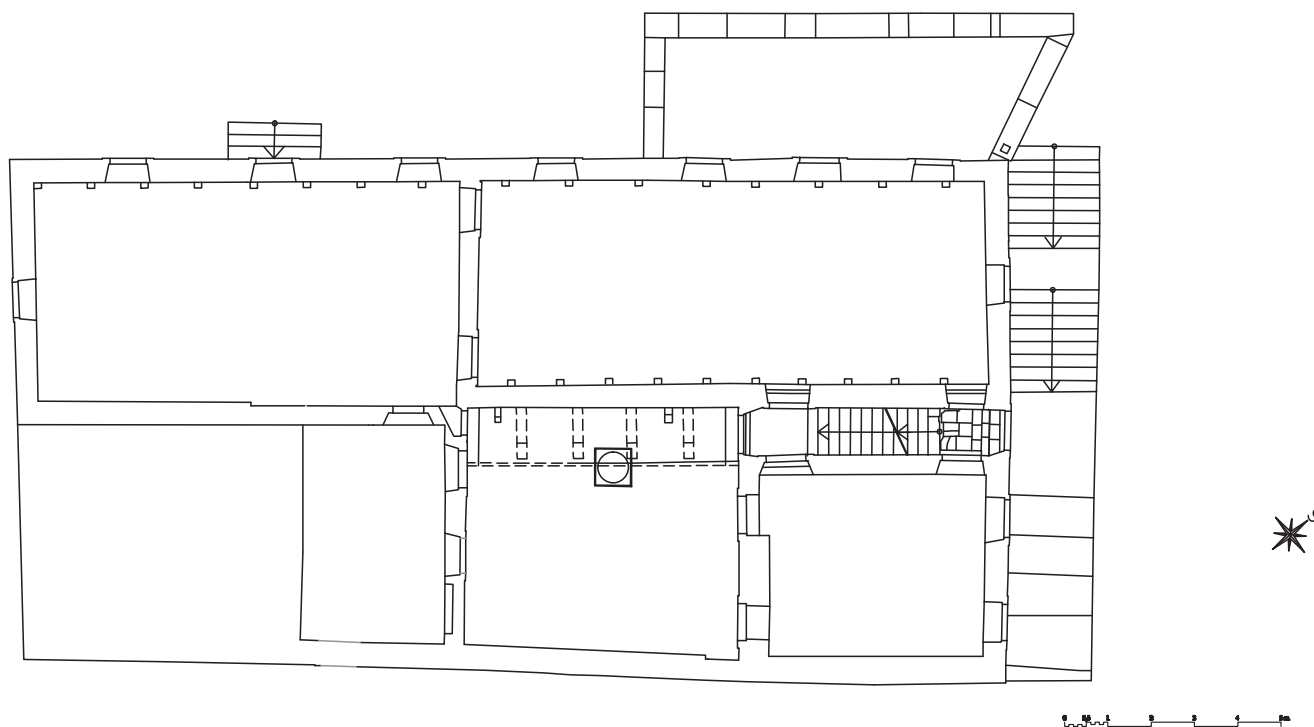

Tlocrt I. kata palače Radošević

Ground plan of the first floor, Radošević Palace

koje povezuje prizemlje, prvi i drugi kat, smješteno je kao samostalna prostorna jedinica okomito na središnji dio istočnog zida kuće, a moguće je pretpostaviti da je smješteno u srednjovjekovni prolaz u bloku. Na katovima su mala odmorišta preko kojih se dolazi do prostorija na katovima. Salon kuće bio je na prvom katu, povezan s terasom na istočnom dijelu sjevernog pročelja.

Najveće promjene na prvom katu povezane su s izmjenom načina okomite komunikacije. Naime, iz prizemlja se stubištem dolazilo pred vrata koja vode u istočnu prostoriju južnog dijela kata. Prema izvornoj organizaciji, na drugi kat se dolazilo kroz danas zazidana vrata u jugoistočnom uglu istočne prostorije kata. Međutim, zasigurno je u 19. stoljeću, kada je kuća bila u funkciji vojarnje, formiran novi način okomite komunikacije između prvog i drugog kata. Ključna je promjena otvaranje novih vrata na istočnom pročelju kuće, čime se prvom i drugom katu moglo pristupiti izravno s ulice. Nova su vrata otvorena ispred kraka stubišta koje povezuje prvi i drugi kat, dok su vrata u jugoistočnom uglu istočne prostorije kata zazidana, čime je prekinuta mogućnost veze prvog i drugog kata kroz unutrašnji prostor kuće. Umjesto toga formirana je nova veza na način da je tankim pregradnim zidom odrezan dio prostorije zapadno od unutrašnjeg dvorišta koji je korišten kao hodnik što povezuje prvi i drugi kat, ali i prvi kat s novootvorenim vratima na istočnom pročelju, odnosno omogućuje pristup prvom katu izravno s ulice.

Na drugom katu se u unutrašnjostima prostorija nalaze tanki zidovi koji prostorije dijele na dva dijela. Ukupno gledajući, sada postojeći tanki pregradni zidovi podignuti su u 19. i 20. stoljeću, iako su zasigurno postojali barem u nekim dijelovima

kuće i u 17. i 18. stoljeću, jer se ovdje radi o tradicionalnom načinu organizacije prostora: nosivi zidovi su pozamašne debljine, ovdje naslijeđeni od srednjovjekovnih kuća bloka, a potrebne manje prostorije formirane su tankim zidovima koji se grade nad drvenim grednjakom i nazivaju se *munigini*.

Drugi kat pokazuje jednu specifičnost, a to je postavljanje prolaza-balkona na konzolama iznad unutrašnjeg dvorišta, koji povezuje prostorije zapadno i istočno od unutrašnjeg dvorišta. Njegovim podizanjem ustanovljena je vodoravna komunikacija preko koje je moguće ući u svaku prostoriju na katu. Najvjerojatnije je služila posluži koja je na taj način mogla ulaziti u svaki prostor bez prolaska kroz dvije glavne prostorije na katu.

Glavno stubište nastavlja se krakom prema potkrovlju do kojeg se stiže iz prostorije kata istočno od unutrašnjeg dvorišta. Međutim, uz odmorište kojim se pristupa kraku postoji niša na mjestu gdje su se na nižem katu nalazila vrata, danas zazidana, te se možda i ovdje radi o preoblikovanim i zazidanim vratima.

Promatranje hvarske palače Radoševića nemoguće je bez istovremenog promatranja njihove više palače i danas dvorišne jednokatnice palače Doimi, a koja je izvorno bila dio sklopa palače Radoševića u Visu.⁴⁵ Vezu hvarske i više palače Radošević uočava već C. Fisković, dapače prvi upozorava na njihove dekorativne i kompozicijske sličnosti, kao i na identičan grb koji je istaknut na obje građevine.⁴⁶ Uočava također da su balkoni središnji motiv na obje palače, čime su glavna pročelja stekla znatnu slikovitost i plastičnost. Fisković za višku palaču ističe njen dominantan položaj iznad više luke, što je urbanistički sličan položaj hvarske kući koja se ističe iznad hvarske Pjace.

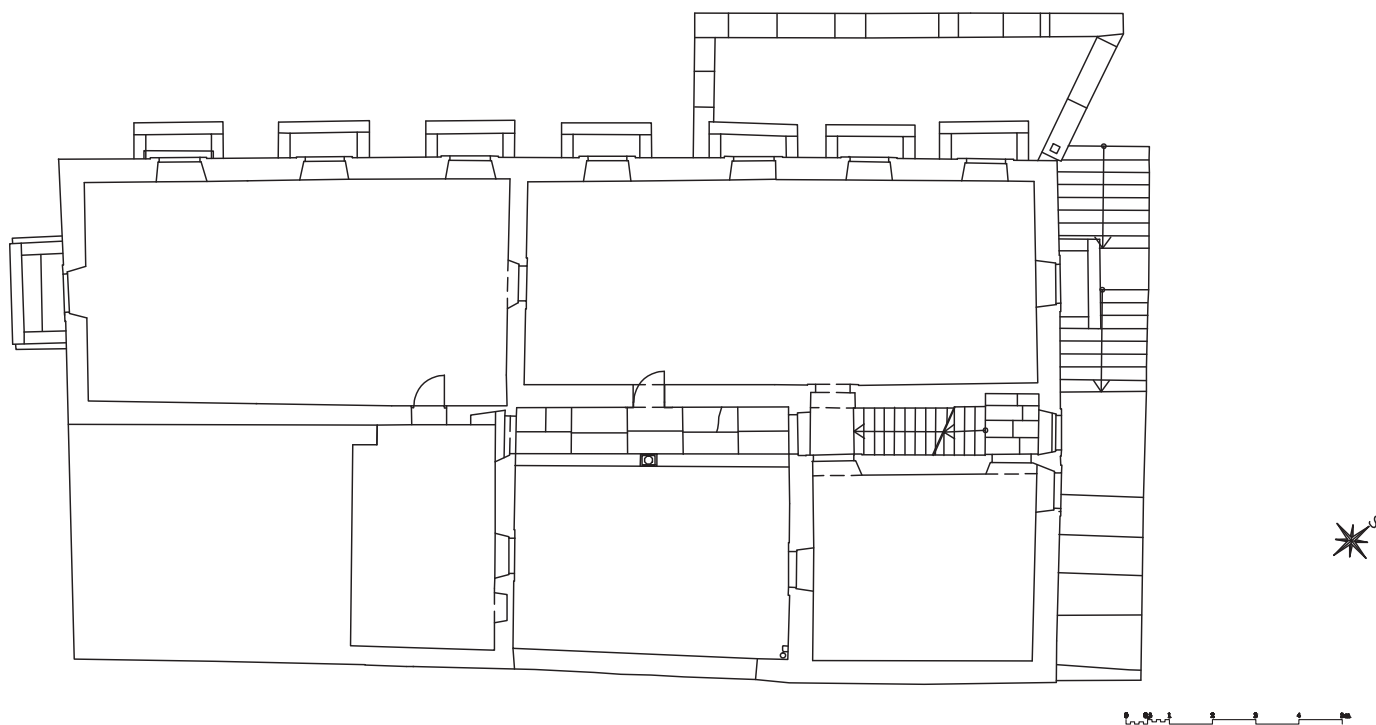

Tlocrt II. kata palače Radošević

Ground plan of the second floor, Radošević Palace

Višku i hvarsku palaču osim balkona kao glavnog kompozicijskog elementa povezuje i vrlo sličan program arhitektonске dekoracije: balkoni drugog kata jedne i druge građevine su gotovo identični u veličini, izboru motiva, naglašenoj uporabi jastučastog friza, profilacijama kamenih greda, oblikovanju kamenih konzola balkona, dubini istaka na pročelju itd. Posve je jasno da jednu i drugu građevinu istovremeno oblikuju isti majstori, kao što je za pretpostaviti da je i naručitelj isti Frane Radošević, čiji su inicijali na viškoj palači, ili njegov brat Jakov s kojim 1686. godine podnosi zahtjev za primanje u plemićko vijeće grada Hvara. Uz njih dvojicu tu su i braća Petar i don Nikola.⁴⁷

Nedvojbeno je porijeklo kompozicije i dekoracije glavnih pročelja Radoševićevih palača u mletačkoj stambenoj arhitekturi, u njenoj otvorenoj, gotovo ornamentalnoj reljefnosti glavnih pročelja kojima su balkoni jedno od glavnih izražajnih sredstava.⁴⁸ Središnje obilježje hvarske palače, uski i plitki balkon pred jednostrukim balkonskim vratima često je obilježje palača u Veneciji već od kraja 14. stoljeća, a zadržava se u svim stilskim razdobljima, mijenjajući samo oblike balustara, vrste profilacije ili oblike i ukrase otvora sukladno vladajućem slogu u vremenu njihove gradnje.

Znatno više je pod mletačkim utjecajem glavno pročelje viške palače – koje iskazuje tipičnu mletačku trodijelnu podjelu – dok je kompozicija hvarskog pročelja plod onoga što R. Goy u mletačkoj arhitekturi naziva *exigencies of the site*, posebnosti mjesta gradnje koja je i u samoj Veneciji proizvela mnoge atipične primjere.⁴⁹

Posebno je zanimljiva kompozicija glavnog pročelja jednokatnice u dvorištu palače Doimi, koja je kombinacija ra-

ščlambe gospodarskog prizemlja i stambenog kata. Graditelj uspostavlja os koju simetrično raspoređuje cijelom dužinom glavnog pročelja, jednako kao na hvarskoj palači, a balkonska vrata i konzole jednake su onima na viškoj i gotovo identične s onima na hvarskoj palači. Dakle, rađeni su od istih majstora u istom vremenu.

Arhitektonska dekoracija na obje palače Radoševića ističe se intenzivnom uporabom jastučastog friza. Dok se na većini dalmatinskih primjera nalazi najčešće na glavnom portalu kuća ili palača, daleko rjeđe na prozorima ili drugim elementima arhitektonske dekoracije, na palačama Radoševića u Hvaru i Visu nalazi se na svim otvorima katova, a na katnici u dvorištu Dojmija u Visu nalazi se čak na manjim prozorima u prizemlju.⁵⁰

Isti je prepoznat kao jedan od najčešćih motiva u Palladiovoj arhitekturi te ga E. Pagello, iako je bio poznat i upotrebljavan u renesansnoj arhitekturi već od kraja 15. stoljeća, s punim pravom naziva *un motivo palladiano*, upravo zbog njegova intenzivnog pojavljivanja na arhitekturi vinčentinskog majstora. U razmatranju golemog utjecaja koji je Palladio ostvario na kasniju arhitekturu, Pagello zapaža da se u maloj, anonimnoj arhitekturi utjecaj Palladia ponajprije osjeća u uporabi jastučastog friza u oblikovanju vrata i prozora: »Nell'edilizia 'anonima' la diffusione assume dimensioni notevoli, fino a tutto l'Ottocento neoclassico, fissandosi principalmente sui più semplici temi delle porte e delle finestre.«⁵¹ Palače Radošević u Hvaru i Visu bez rezerve se uklapaju u to zapažanje.

U poznatoj korčulanskoj bilježnici graditelja i kipara prikazani su elementi dorskog, korintskog i kompozitnog reda, pri čemu je i u korintskom i u kompozitnom redu prikazan

Vis, sjeverno pročelje palače Radošević

Vis, northern façade of Radošević Palace

Vis, balkon drugog kata sjevernog pročelja palače Radošević

Vis, balcony on the second floor of the northern façade



jastučasti friz.⁵² Po načinu crtanja i prikaza pojedinih elemenata redova može se zasigurno tvrditi da su nacrtani po predlošcima iz nekog od tiskanih arhitektonskih traktata, ponajprije Palladia i Serlia, međutim ne kao doslovna kopija, nego kao slobodni izbor elemenata i interpretacija tamo prikazanih redova. Posebno je važno da je bilježnica datirana u 17. stoljeće, vrijeme gradnje palače Radošević, te je jasna ilustracija načina na koji su domaći majstori primali utjecaje s apeninske obale.⁵³

U vremenu gradnje palače Radošević u Hvaru i Visu traje intenzivna obnova porušenog Dubrovnika poslije potresa 1667. godine. Osim već uočenog procesa pretvaranja nekadašnjeg srednjovjekovnog tkiva grada u ladanjske elemente stambene arhitekture, hvarska palača Radošević ima znatne sličnosti, ali i razlike sa stambenom arhitekturom koja se u Dubrovniku podiže takoreći istovremeno s njom. Ponajveća je sličnost u kompoziciji glavnog pročelja gdje izostaje barokno naglašavanje središnje osi, a što je i najčešća osobina barokne stambene arhitekture grada Dubrovnika.⁵⁴ Dubrovačka stambena arhitektura neposredno poslije 1667. godine, dijelom i kasnije, slična je s hvarskom palačom u intenzivnoj uporabi jastučastog friza, koji se, za razliku od dalmatinskih gradova, često nalazi na svim pročeljnim otvorima, barem na glavnom pročelju.⁵⁵

Glavno pročelje viške palače komponirano je, kako je spomenuto, po temeljnom načelu o trodiobi glavnog pročelja mletačke stambene arhitekture, ali uz punu svijest o otvorenom, dominantnom položaju nad viškom lukom.⁵⁶ Međutim, hvarska palača smještena je na zatvorenijem mjestu te je njena kompozicija glavnog pročelja plod ponajprije urbanističke mikrosituacije, ali i utjecaja ladanjske na gradsku arhitekturu u Hvaru 17. stoljeća. Kako je prije opisano, hvarska palača Radoševića izvorno se dizala iznad glavnog trga u Hvaru, međutim pred njom se nalazio visoko obzidani vrt zbog kojeg je nad Pjacom dominantan položaj ostvarivala samo gornja polovica glavnog pročelja. Zbog toga nije imalo



smisla bogato ukrašavati prvi kat, iako je to *piano nobile* na kojem je smješten salon. Intenzivno je ukrašen otvoreni drugi kat na način da su manji balkoni ponovljeni u svim osima pročelja, dok se na viškoj palači isti balkoni nalaze samo na tri središnje osi. Umjesto velikog balkona prvoga kata viške palače, na prvom katu hvarske palače nalazi se terasa s odri- nom povezana sa salonom, podignuta nad vrtom i glavnim gradskim trgom kao svojim ladanjskim krajolikom.



Vis, sjeverno pročelje jednokatnice u dvorištu palače Doimi
Vis, northern façade of the two-storey building in the courtyard of Doimi Palace

Vis, sjeverno pročelje jednokatnice u dvorištu palače Doimi, ostaci balkona i prozor prizemlja

Vis, northern façade of the two-storey building in the courtyard of Doimi Palace, remnants of the balcony and a window at the ground floor



U kontekstu hvarske stambene arhitekture palača Radošević je najznačajniji primjer barokne građevine. Raščlamba sjevernog pročelja, gdje se kao glavni element ističe balkon na drugom katu u svim osima pročeljnih otvora, jedinstvena

je u stambenoj arhitekturi baroka u Dalmaciji. Ujedno je to i jedan od najsnažnijih odraza stilskih stremljenja baroka na stambenoj arhitekturi Dalmacije i Dubrovnika u drugoj polovici 17. stoljeća, pogotovo kada se uzme u obzir da se snažna reljefnost kompozicije odvija na podlozi crvenkaste žbuke. Naime, slični primjeri snažnoga baroknog stremljenja u stambenoj arhitekturi Dalmacije i Dubrovnika događaju se tek u 18. stoljeću.⁵⁷ Valja ipak zapaziti odsutnost naglaska središnje osi glavnog pročelja, što na hvarskoj palači dovodi do zadržavanja renesansne horizontalnosti u kompoziciji, no gusto postavljene osi, isticanje balkona u svakoj osi te bogat ukras otvora na pročelju donose prevagu baroknom izričaju. Međutim, kako je prije spomenuto, horizontalnost kompozicije glavnog pročelja glavna je osobina stambene arhitekture Dubrovnika u istom vremenu.

Pored povezanosti na razini arhitektonske dekoracije, i, djelomično, kompozicije glavnog pročelja, hvarska i viška palača Radošević povezane su i istom prostornom koncepcijom. Posuđenice s ladanjske arhitekture komune i razvijanje vrta pred glavnim pročeljem na mjestu srednjovjekovnog bloka kuća daju hvarskoj palači Radošević značajne elemente ladanjske arhitekture, posebno u segmentu organizacije prostora, što je glavna osobina stambene arhitekture grada Hvara u 17. i 18. stoljeću.⁵⁸ Viška palača Radošević već je zapažena među ladanjskom arhitekturom Visa kao primjer gdje se posebno osamostaljuje glavna kuća sklopa, međutim viški sklop Radoševića daleko je složeniji i kvalitetniji nego se dosada smatralo.⁵⁹ No, oba sklopa ponajprije treba vrednovati kao spoj ljetnikovca i gradske palače, svaki na svoj način i sa svojim naglascima, čime se također uklapaju u šira arhitektonska i urbanistička nastojanja svog vremena.⁶⁰

Bilješke

- 1
Statuta et leges Civitatis Buduae, Civitatis Scardonae et Civitatis et Insulae Lesinae, *Monumenta historico-juridica Slavorum Meridionalum*, Pars I., Statuta et Leges, Volumen III. Zagabriae, 1882.–1883., 339.
- 2
NEVENKA BEZIĆ-BOŽANIĆ, Toponimi posjeda i antroponimi najstarije viške bratovštine, u: *Čakavska rič*, 2 (1986.), 12.
- 3
JOŠKO KOVAČIĆ, Nekoliko podataka o Hanibalu Luciću, u: *Mogućnosti*, 7–9 (1998.), 180, 181.
- 4
MARIN OREB, *Moj mali samostan*, Split–Vis, 1971., 24.
- 5
CVITO FISKOVIĆ, Spomenici otoka Visa od IX. do XIX. stoljeća, u: *Prilozi povijesti umjetnosti u Dalmaciji*, 17 (1968.), 109; JOŠKO KOVAČIĆ, Hvarska palača Radošević–Doimi zvana Adis Abeba, u: *Hanibalova luč*, 5 (1992.), 9.
- 6
JOŠKO KOVAČIĆ, *Zapisi o crkvama u Hvaru*, Hvar, 1982., 105.
- 7
STIJEPO PLANČIĆ, *Inventar Arhiva Hektorović*, I. dio, Stari Grad, 1980., 39, 41.
- 8
STIJEPO PLANČIĆ, *Inventar Arhiva Hektorović*, II. dio, Stari Grad, 1980., 10.
- 9
STIJEPO PLANČIĆ, *Inventar Arhiva Hektorović*, III. dio, Stari Grad, 1984., 236.
- 10
Ostale obitelji su: Rinaldi, Sibischini, Lukšić (Luxio), Pulotić (Politeo), Bučić, Cinganović, Zen, Bonfioli, Tomba, Pavličević, Kasandrić, Bianchini, de Berto, Dujmović, Alfieri, Škrivanić (Scrivani ili Scrivanelli), Stanojević, Šimunić, Perasti, Capello, Dešković, Orvić, Kašić (Cassio), Mekjavić (Micavelli, kasnije Machiavelli), Gariboldi, Doimi. Sporazum iz 1685. godine donosi i razloge zašto su upravo te obitelji stekle posebne privilegije: »Te su porodice vrijedne toga privilegija, ne samo zbog toga što su građani, nego zbog civilizacije u kojoj žive i neprestano su živjele i zbog drugih njihovih sposobnosti koje su vrijedne da se razlikuju.« GRGA NOVAK, *Hvar kroz stoljeća*, Zagreb, 1974., 122–123.
- 11
GRGA NOVAK (bilj. 10.), 111.
- 12
JAKOV STIPIŠIĆ, Jedna burna skupština pučana na Hvaru 1649. godine, u: *Zbornik JAZU*, 3 (1960.). Valja napomenuti da se Radoševići spominju kao plemićka obitelj u Pagu, međutim oni nemaju veze s hvarskim Radoševićima. Zanimljiv je primjer u Novigradu, gdje se spominje kuća Radošević s danas većim dijelom otučenim grbom koji ipak podsjeća na dvoglavog orla koji se javlja u drugom polju grba Bartula Radoševića iz 1725. godine. No, ni ta veza se ničim ozbiljnijim ne može potkrijepiti. MIROSLAV GRANIĆ, *Paški Grbovnik*, Split 2002., 82–83; IVNA ANZULOVIC, Ninska plemićka obitelj Pritičević i njihova kuća u Novigradu, u: *Starohrvatska prosvjeta*, 36 (2009.), 413–416.
- 13
MIROSLAV GRANIĆ, Dalmatinske obitelji u »Libro aureo dei veri titolati« mletačkog magistrata nad feudima, u: *Radovi filozofskog fakulteta u Zadru*, 30 (1990.), 200.
- 14
Archivio di Stato di Venezia, Provv. sopra feudi, catastico Inuestiture de Feudi di Treviso, reg. 162, pag. 6
Oliveri, Il fed: Co: Modesto de Mozze g.^m Co: Piero, morse senza discendenza, et resto devoluto in Pub.^o il Caratto di Giurid.^e con Titolo di Co: che ad esso aspettava stante denontia di questo caratto ne fece acquisto il fed: Gio. Batta: Oliveri da Verona con esborso di pagar 2050: al Pub.^o Incanto, et fu Inuestito nella Giurid.^e di Cesana dopo qual Caratto devoluto come dopo Inv.^{ta} 5. lug.^o i677
Archivio di Stato di Venezia, Provv. sopra feudi, catastico Inuestiture de Feudi di Treviso, reg. 162, pag. 6
Radosij
Estinta la linea masculina del sud:^o Co: Gio: Batta: Oliveri da Verona, che fù investito l' anno i677: 5. lug.^o Fu portata Denontia li i4 lug.^o i687 et fu nuovam:^{te} vendato il Carato di Giurisd:^e con Titolo di Co: di Cesana alli fedd: Giacomo, e Zorzi, Zio e Nipote Radosij da Lesina dopo pagar i200: --- da:^{te} nelli sud.^{ti} Co Co: Radosij de di i6:marzo i689.
Archivio di Stato di Venezia, Provveditori sopra feudi, reg 1147, 1148, Libro d. oro de veri titolati, LIESINA, RADOSIO, N^o: 107, pag 203.
Tra Feudatarij, Conti, e Giurisdicenti della Ser.^{ma} Rep.^{ca} ritrouasi anoutrata la Famiglia delli Co Co: Giacomo, e Giorgio Zio e Nipote Radosij da Liesina stante l' acquisto da essi fatto in raggion di Feudo Nob:^e, Gentile, et Antichisii:^{mo} del Caratto di Giurisdiction Civile, e Criminale con Titolo de Conti del castelo, Villa di Cesana, e suo Territorio con Ville al med:^o soggette devoluto in Pub:co dopo la morte de q:^m Co: Gio. Batt:^a Oliveri da Verona. Questo Freggio unito a meriti antichi, e moderni contratti con servigi prestati da gl' ascendenti, e del fed: Co: Giacomo nella presenta Guerra sotto Castel Novo forma un composto, che degnan:^{te} rende riguardendi non solo dopo sono lo te mà de posterì ancora.
i689: i6: Marzo
Per essecutione d' Inuestitura del sud:to Giorno concessa alli sopranominati si descrivano li Nomi loro nel presente libro de Titolati col Titolo de Conti:
Co: Giacomo q:^m Vincenzo
Co: Giorgio q:^m Francesco
- 15
MICHELE PIETRO GHEZZO, I Dalmati all' Università di Padova dagli atti dei gradi accademici 1601–1800, u: *Atti e memorie della Società dalmata di storia patria*, 21 (1992.), 81. Bartulov brat Ivan Antun također je diplomirao u Padovi tri godine prije njega.
- 16
ARSEN DUPLANČIĆ – RADOSLAV TOMIĆ, *Zbirka slika Arheološkog muzeja u Splitu*, Split, 2004., 158.
- 17
MICHELANGELO MURARO – PAOLO MARTON, *Venetian villas*, Cologne 1999., 56–57. U predgovoru tom izdanju čuvene *Civiltà delle ville venete*, James S. Ackerman ističe da je Murarovo prepoznavanje ustrajnosti feudalizma na mletačkoj terrafermi jedan od njegovih najvažnijih doprinosa, a donosi i osnovne crte

ovog procesa: »One important contribution of Muraro's is his recognition of the import of the persistence of the feudal system in the Venetian countryside and in the orbit of the villas. It has in fact been shown that, starting in the late Middle Ages, feudal rights on mainland were not only passed on from father to son (through customary succession), but could also be passed on the eventual buyer of the fief. As a result, Venetian merchants could buy landed property and obtain a noble title in the bargain; the Doge, in accordance with a fourteenth-century agreement, would confirm them as vassals of the Holy Roman Empire.«

18

Pored navedenih palača Radoševići su posjedovali manji ladanjski sklop zvan Veli mir na Prirovu, sjeverozapadnom dijelu viške luke, te Kostričića kulu, ladanjsku katnicu na sjevernom rubu Dračevog polja. AMBROZ TUDOR, Ladanjska izgradnja prostora hvarske komune, doktorska disertacija, rukopis, II. vol. Katalog, Zagreb, 2008., 227–228, 612–613.

19

JOŠKO KOVAČIĆ (bilj. 5.), 56.

20

JOŠKO KOVAČIĆ (bilj. 5.), 9 – Isto potvrđuje neospornu vezu ribarstva i ladanjske izgradnje na Visu. Gazarović u *Muratu Gusaru* govori da *Ribami je ov Vis zidan / Ovde zidov pri ne biše*. Slično govori, ovaj put u obliku službenog izvještaja, R. d' Erco 1806. godine u izvještaju napoleonskoj upravi *da su svi dvorci* (ljetnikovci, op. aut.) *na otocima, koje je doba bijede pretvorilo u ruševine, bili sagrađeni u prošlim stoljećima prihodima od ribarstva*. CVITO FISKOVIĆ (bilj. 5.), 161; ANDRIJA VOJKO MARDEŠIĆ, Povijesna zrnca o otocima viškog arhipelaga, sv. I., Vis–Komiža, 1993., 170.

21

Arhiv Arheološkog muzeja u Splitu., Arhiv Caramaneo, sig. 48 h 11/2I. Po Caramaneovim podacima u istom izvoru ostaci Isse bili su jedan od glavnih »kamenoloma« za podizanje viških ljetnikovaca i crkvi. AMBROZ TUDOR (bilj. 18.), 327.

22

Dojmijevi su također imali plemićki naslov ovjeren od Magistrata nad feudima, a stekli su ga 1753. godine.

Archivio di Stato di Venezia, Provveditori sopra feudi, reg 1147, 1148, Libro d. oro de veri titolati, n° 624, pag. 625

LIESENA, DOIMI

Adi 28. 7bre i753

In ordine a Terminazione di questa Ecc.^{mo} mag.^{io} del giorno d' oggi relativa a Diploma di Federico Imperatore dell' anno i480: riconosciuta anco con ducali dell' Ecc.^{mo} senato 26 maggio i483: i4 Xbre i487:., Decreto ii Agosto i753: restano descritti nel pnte: libro de Titolati col Titolo di Nobili del Sacro Romano Impero li Seguenti

Nob. D: Pietro Silvestro q.^m Steffano

Nob. Zuanne Doimi q.^m Steffano

Nob. Stefano Doimi q.^m Alvise q.^m Steffano

23

Palača je u dosadašnjoj literaturi pogrešno nazivana Vukašinić. Već je prije C. Fisković upozoravao da je grb koji se nalazi na sjeveroistočnom uglu palače identičan s grbom koji se nalazi na viškoj palači Radošević. Njihov grb ima uspravljenog lava »mačonosca« u *dextre* profilu, koji su preuzeli od stare hvarske plemićke obitelji Benković, a oni ga opet dijele s obiteljima roda Nicolini, jednog od četiri hvarska plemićka roda. Godine 1784. umire posljednji Radošević, conte Petar Radošević. On ostavlja

palaču unuku svoje sestre Alvižu Dojmiju koji je bio sin Stjepana Dojmija i Ursule, kćeri Nikole de Lupisa i Anastazije rođ. Radošević. Kada de Lupisi, izvorno Vukašinići, izumiru u 19. stoljeću, Dojmijevi svojem prezimenu dodaju njihovo prezime i postaju Dojmi-de Lupis. Ta obitelj je vlasnik palače do 1937. godine, kada je prodaju društvu *Hrvatski sokol*. Obitelj Vukašinić, kako se u kodeksu povlastica iz splitskog Arheološkog muzeja naziva *Famiglia de Lupis, siue Vucassinouich, Nobile di Parenzo, e delle più antiche de Cittadini originarij di Lesina ...*, nikada nije bila vlasnik palače niti je u njoj stanovala, a do greške je došlo proizvoljnim prevođenjem dijela prezimena Dojmi-de Lupis. Godine 1808. i 1809. palača služi kao francuska vojarna, a u istoj namjeni je i 1836. godine. Kao vojarna je služila i za talijanske okupacije Hvara od 1918. do 1922. godine. Nacionalizirana je od strane NDH 1941. godine da bi se imala gdje smjestiti talijanska vojarna. JOŠKO KOVAČIĆ (bilj. 5.), 8–9.

24

CVITO FISKOVIĆ, Hvarska katedrala, Split, 1974., 43–51.

25

Venecija, Muzej Corer, MSS. P.D. C.2378/XVII. O vezama korčulanskih majstora s gradnjama u Veneciji govori pismo korčulanskih majstora Nikole Suratića i Marka Matulovića operariju hvarske katedrale Andriji Bartučeviću iz 1621. godine u kojem upozoravaju Bartučevića da su mu pripremili obrađeni kamen koji ga čeka u kamenolomu, ali da imaju problema s mletačkom gospodom koji hoće uzeti kamen te da su već imali problema oko toga: *... i zentil homeni venetiani i vol per forza à pigliar i sudeti lavori, che tante volte semo stati da loro minacciati...*, CVITO FISKOVIĆ (bilj. 24.), 33, 113–114.

26

Tako protomajstor Vicko Portolan 1752. godine boravi na Visu o privatnom poslu. CVITO FISKOVIĆ (bilj. 24.), 46, 55; STIJEPO PLANČIĆ (bilj. 7.), 8.

27

CVITO FISKOVIĆ (bilj. 24.), 43–51, 85; CVITO FISKOVIĆ (bilj. 5.), 17, 65.

28

CVITO FISKOVIĆ (bilj. 24.), 52.

29

Ponekad se u literaturi nailazi na pojam jastuk, međutim jastuk označava *ehin*, element dorskog, jonskog i toskanskog kapitela, zbog toga se ovdje koristi termin jastučasti friz. – WERNER MÜLLER, GUNTHER VOGEL, Atlas arhitekture 1, Zagreb 1999., 156, 161, 207. U talijanskoj literaturi naziva se *fregio pulvinato*, *fregio convesso* ili *fregio rigonfio*. ELISABETTA PAGELLO, Un motivo ricorrente nell'architettura palladiana: il fregio pulvinato, u: *Bolletino di Centro Internazionale di Studi di Architettura Andrea Palladio*, 21 (1979.), 315–333; RENATO CEVESE, Porte e archi di trionfo nell' arte di Andrea Palladio, *Bolletino di Centro Internazionale di Studi di Architettura Andrea Palladio*, 14 (1972.), 309–326.

30

Htio bih zahvaliti kolegicama K. Horvat-Levaj i M. Kraljević te kolegama B. Goji, M. Bradanoviću, I. Šprljanu i J. Bracanoviću na pomoći pri utvrđivanju postojanja uzvijenog jastučastog friza na drugim mjestima u Dalmaciji. Osim hvarskih primjera, zasada je utvrđen samo jedan primjer na portalu kuće de Caris u Splitu.

31

Staničići su jedna od najistaknutijih obitelji graditelja hvarske komune. Grade Tvrdalj, pri čemu ih Petar Hektorović posebno ističe. U kasnijim stoljećima također rade na Tvrdalju. Treba istaknuti barokni portal na sjevernom pročelju Tvrdalja koji su sagradili 1647.

godine. Spominju se na gradnji dominikanske crkve i samostana u Bolu na Braču 1520., 1531. i 1556. godine. Godine 1557. Kuzma Staničić obvezuje se donijeti za crkvu sv. Marije 20 muljača vapna, a za nekog Stjepana još pet muljača (1 muljača iznosi oko 330 kg, op. aut.). Staničići su radili i na hvarskoj katedrali. Stjepan Staničić 1614. godine pokriva kapelu Gospe, *capella della Madonna*, dok Petar, Mihovil i Stjepan Staničić, *Piero Stanichich, magistro Michel suo fratello e Steffano suo figliolo*, 1624. godine podižu lukove i svod apsida hvarske katedrale u koji ugrađuju kamene dijelove koje je majstor Ivan Pomenić napravio u Korčuli i koji su galijom preneseni u Hvar. Pozvani su od gradskog kneza u trenutku kada se Pomenić pojavljuje u Hvaru. S njima je radio i *Pietro Marcovich detto Marusich*. Za sve se navodi da su iz Starog Grada. Na Arsenalu u Hvaru Staničići su radili po izričitoj zapovijedi zapovjednika Jadranskog mora (Capitano del Colfo) Steffana Tiepola. Godine 1642. ugovaraju zidanje dijela ljetnikovca Jakša u Visu, a istim ugovorom obvezuju se graditi kuću Jakšinih na Munjcu u Visu. Spominju se i na gradnji crkve-tvrđave u Vrboskoj. Vidi: CVITO FISKOVIĆ, Hektorovićev Tvrdalj, *Bulletin JAZU*, 2 (1957.); ISTI, Petar Hektorović i likovne umjetnosti, u: *Baština starih hrvatskih pisaca*, Split, 1978., 163.; ISTI (bilj. 24.), 36–37; ISTI, Ljetnikovac Hanibala Lucića u Hvaru, u: *Baština starih hrvatskih pisaca*, Split, 1978., 206. U arhivu Hektorović u Dubrovniku čuva se rodoslovno stablo Stjepana Staničića u 4 naraštaja. STIJEPO PLANČIĆ (bilj. 9.), 120.

32

ANTONIN ZANINOVIĆ, Još o grobu Petra Hektorovića, u: *Grada i prilozi za povijest književnosti*, 32 (1978.), 6.

33

Prostor ispred sjevernog dijela obzida vrta ima zanimljivu povijest. Negdje do sredine 15. stoljeća potpuno je neizgrađen, a na tom mjestu nalazi se streljana, *bersaglio, bersaleum*, na kojoj se vježbalo gađanje. Streljana je nastala još u 14. stoljeću, a 1572. godine spominje se u hrvatskom obliku kao barsalj, *barsagl*, u opisu jedne ruševine na tom mjestu. Gradnja kuća započela je 1453. godine, kada se plemićima Jakšić daje gracija za dizanje kuće, a ista se ponavlja 1469. godine. Vrijedno je zabilježiti da te gracije definiraju današnje ulice između Arsenala i kuća istočno te ulice koja se pruža uz zid vrta Radoševića, dakle ortogonalno organiziraju mrežu ulica na spomenutom ulomku grada. Kasniji opisi mjesta spominju još neke manje kuće na tom prostoru. Međutim važno je da nijedna gradnja prije izgradnje kuće Duboković-Samohod nije prelazila visinu zida vrta, dakle kuća Radoševića bila je posve otvorena prema Pjaci. Uzgred, niži dijelovi sjevernog zida vrta su zanimljiv arheološki lokalitet s vjerojatno sačuvanim zasvođenim prostorijama. Kuća Duboković-Samohod sagrađena je do 1846. godine. JOŠKO KOVAČIĆ, Kroz stambeno graditeljstvo grada Hvara, u: *Iz hvarske kulturne baštine*, 1987., 53; ISTI, »Ulica bunja« u Hvaru, u: *Periodični izvještaj Centra za zaštitu kulturne baštine Hvara*, 164 (1994.); ISTI, Gradnje i pregradnje kuća u Hvaru od 1813. do 1948. godine, u: *Grada i prilozi za povijest Dalmacije*, 19 (2003.), 165.

34

Povezivanje više srednjovjekovnih kuća u jednu cjelinu česta je pojava u baroknom stambenom graditeljstvu mletačke Dalmacije i Dubrovnika. Vidi: IVO BABIĆ, Trogirski barokna palača zvana Paitunova kuća, u: *Godišnjak zaštite spomenika kulture Hrvatske*, 17 (1991.), 75–89; KATARINA HORVAT-LEVAJ, Barokna reprezentativna stambena arhitektura u Dubrovniku, doktorska disertacija, rukopis, Zagreb, 1995., 29–45.

35

JOŠKO KOVAČIĆ (bilj. 5.), 8.

36

Adi i5 Genaro i642

... *il Sig.^r Giulio Giaxa q.^m Sig.^r Andrea d'Vna e m.^r Michiel Stanichich et mr.^o Steffano Stanichich q.^m Nicolo da Città Vecchia parte dell'altra, li q.^{ali} sono uenuti all'Inf.^{to} accordo, et conuencione, cioè che li suddetti due maestri murari siamo obligati di fabricarli una casa, cortivo, a Lissa in confin del sud.^o Sig.^r Giaxa di long.^a larg.^a et altezza, secundola sodisfat.^{ne} del d.o Sig. Giulio di muro buono...*

... *di finire la fabrica tutta interam.^t essendo preobligato al S.^r Franc.o Giaxa q.^m S.^r Gio.^o nicolo però de dette parti si contentarono che, finito, che sia il muro della casa interam.^{ta} a sodisfat.^{ne} del Sig.^r Giulio di detti posinno liberamente andare esse.^{quir} l'obbligo ch'hanno con il sud.^o S.^r Franc.^o et finito che haurano, a perfezionare l'opera al sud.^o S.^r Franc.^o siano obligati li detti maestri di tornare dall sud.^o Sig.^r Giulio, et continuare il cortivo... Državni arhiv Zadar, Arhiv Hvara, kutija 8.*

37

AMBROZ TUDOR (bilj. 18.) 114–118; KATARINA HORVAT-LEVAJ, Dva utvrđena ladanjska kompleksa obitelji Jakša na Visu, u: *Radovi Instituta za povijest umjetnosti*, 25 (2001.), 146.

38

Za dubrovačke i bokokotorske primjere vidi: NADA GRUJIĆ, Ladanjska arhitektura dubrovačkog područja, Zagreb, 1991., 108–111; KATARINA HORVAT-LEVAJ, Barokne kuće s terasama u Cavtatu – prilog istraživanju umjetničkih veza Dubrovnika i Boke kotorske, u: *Radovi Instituta za povijest umjetnosti*, 29 (2005.), 211–236.

39

Prethodno je opisan grb Radoševića kakav je istaknut na hvarskoj i viškoj palači obitelji. Međutim, u diplomi Bartula Radoševića iz 1725. godine javlja se drugačiji, dvostruki grb. Lav mačonosac je u lijevom (*sinistre*) polju, a drugi grb s dvoglavim orlom je u desnom (*dextre*) polju. Lav je promijenio profil, prije je bio u desnom profilu, a sada je u lijevom. Isti grb je poznat i s bogato ukrašene barokne misnice hvarskih franjevaca koja je zabilježena u inventaru iz 1727. godine. – JOŠKO KOVAČIĆ, Ispravci i dopune za Zapiso o crkvama u Hvaru, u: *Iz hvarske kulturne baštine*, Hvar, 1987., 206. Pojavu dvostrukog grba treba dakle smjestiti na prijelaz 17. u 18. stoljeće. Porijeklo drugog grba zasad nije poznato, a moguće je da je povezan sa sjevernotalijanskim posjedima obitelji, iako i hvarska obitelj Dračica (Spinetti) ima sličan grb.

40

Proces pretvaranja nekadašnjeg srednjovjekovnog tkiva grada u ladanjske elemente stambene arhitekture na primjeru Dubrovnika opisan je u VLADIMIR MARKOVIĆ, Kuća i prostor grada u Dubrovniku nakon potresa 1667. godine, u: *Radovi Instituta za povijest umjetnosti*, 14 (1990.), 137–149.

41

Ploče su okrenute na unutrašnju, glatku stranu. Nije poznato odakle su donesene. Zasigurno potječu iz jedne ili više hvarskih crkvi.

42

AMBROZ TUDOR, Stambena arhitektura grada Hvara u 17. i 18. stoljeću, magistarski rad, Filozofski fakultet Sveučilišta u Zagrebu, Odsjek za povijest umjetnosti, 1995., 131.

43

GIUSEPPE SAVÁ, Izvedba sondi i restauratorskog elaborata za interijer palače Vukašinić u gradu Hvaru – Izvješće o konzervatorsko-restauratorskim radovima, Split, 2010.

44

Veza stubišta i predvorja česta je u dubrovačkoj stambenoj arhitekturi istog vremena. Vidi: KATARINA HORVAT–LEVAJ (bilj. 34.), 57–74.

45

Kada se danas promatra smještaj viške palače Radoševića u odnosu na susjednu palaču Doimi, uočavaju se dvije samostalne, zaokružene prostorne cjeline povezane u niz. Međutim, katastarski snimak grada Visa iz 1834. godine pokazuje znatnu razliku u prostornoj organizaciji u odnosu na današnju situaciju, koja je zabilježena tek na reambulaciji katastra iz 1876. godine. U prvoj polovici 19. stoljeća monumentalna palača Doimi uopće ne postoji. C. Fisković je pretpostavio da je istočni dio palače Doimi stariji te da se u 19. stoljeću katovi podižu prema zapadu na postojećem prizemlju, međutim katastarski snimak iz 1834. godine pokazuje postojanje istočne kuće, a između te kuće i palače Radošević nalazi se prostrano dvorište, što, dakle, upućuje na zaključak da je zapadni dio palače Doimi u punoj visini bio podignut sredinom 19. stoljeća, odnosno između 1834. i 1876. godine. Istočni dio sjevernog pročelja palače Doimi je stariji, na što upućuje znatna patina kamena i kamenih okvira na tom dijelu pročelja, iako se može pretpostaviti da je cijelo pročelje, uključivo i istočni dio, u 19. stoljeću bilo prezidano.

Postojanje dvorišta ispred jednogatnice u današnjem dvorištu palače Doimi čini logičnim isticanje balkona na njenom katu, jer su preko dvorišnog zida bili vidljivi sa šireg prostora, kao i palača Radošević, čije je dominantno mjesto u slici naselja naglasio već C. Fisković. No, usporedbom tragova starijih gradnji na strukturi sjevernog zida spomenute jednogatnice te katastarskog snimka i prerisa dolazi se do još zanimljivijeg zaključka.

Naime, jednogatnica u današnjem dvorištu palače Doimi je imala krilo koje se spuštalo sa zapadnog ruba sjevernog pročelja prema sjeveru, odnosno prema istočnom rubu palače Radošević te je moguće da je s njim u jednom trenutku bilo spojeno, iako snimak iz 1834. godine pokazuje prekid. Identičnost arhitektonске dekoracije kao i koncepcije kompozicije glavnih pročelja tih dviju građevina ukazuje na njihovu istovremenu gradnju, dok je izvorna kuća na istočnom dijelu kasnije palače Doimi građena u 18. stoljeću i dekoracijom se može povezati s crkvom sv. Ciprijana na viškom Kutu, građenom u prvoj polovici 18. stoljeća. Po broju konzola, šest velikih dvostrukih i četiri male, može se zaključiti da je imala jedan veliki balkon na prvom katu i dva mala na drugom, kakva je kompozicija glavnog pročelja kuće Foretić u Korčuli iz 18. stoljeća, a slično kući Mardešić u Visu i ljetnikovcu Španić u Korčuli iz 17. stoljeća. Takva je kompozicija poznata u mletačkoj arhitekturi već u 15. stoljeću, npr. palača Contarini–Fasan. Izvornu jedinstvenost palače Radošević, jednogatnice u dvorištu plače Doimi i kuće na mjestu istočnog dijela palače Doimi pokazuje i katastarski izvadak iz 1834. godine (prije gradnje palače Doimi u današnjem obliku) koji donosi istog vlasnika, Antuna Doimija, za sve tri građevine. Po svemu sudeći, viška palača Radošević zapravo je složeni sklop palače-ljetnikovca građen na kraju 17. i početkom 18. stoljeća, dijelom kada i hvarska palača Radošević, a iskazuje se kao jedan o složenijih baroknih sklopova u kontekstu istočnojadranske stambene arhitekture. Sklop koji svakako zaslužuje pomnije istraživanje.

46

CVITO FISKOVIĆ (bilj. 5.), 204–206.

47

JOŠKO KOVAČIĆ (bilj. 6.), 8.

48

RICHARD GOY, Venice: the city and its architecture, London, 1997., 252.

49

Isto, 263.

50

Jastučasti friz na prozorima palače Radošević u Hvaru jedini je primjer njegove uporabe na prozorskim otvorima u gradu. Ostalih desetak primjera, među kojima treba posebno istaknuti bogato ukrašeni portal palače Ivanić s početka 17. stoljeća, nalazi se jedino na glavnim portalima kuća i palača. AMBROZ TUDOR (bilj. 41.), 56–57.

51

ELISABETTA PAGELLO (bilj. 29.), 328.

52

CVITO FISKOVIĆ, Crteži graditelja i kipara u korčulanskoj bilježnici, u: *Prilozi povijesti umjetnosti u Dalmaciji*, 31 (1991.), 239–241.

53

Daljnja distribucija pojedinih dekorativnih elementa počiva na činjenici da su isti majstori, kako zapaža C. Fisković na temelju brojnih arhivskih podataka, zapošljavani na području cijele hvarske komune, najčešće od istih naručitelja, i da iz te činjenice proistječu brojne sličnosti u arhitekturi priobalnih naselja. Preuzimanju pojedinih dekorativnih motiva ili kompozicijskih ili tlocrtnih rješenja pridonosi i činjenica da se često radi i naručuje po već izgrađenim uzorima. Tako se na primjer brački majstori Boško Radojković i Petar Bokanić 1558. godine obvezuju da će izraditi 46 lakata korniča za crkvu sv. Marije u Jelsi po uzoru na isti u crkvi sv. Marka u Hvaru. Bartul Radojević s Brača obvezuje se bratimima Sv. Fabijana i Sebastijana izraditi dva prozora jednaka onima na crkvi sv. Marije u Bolu. CVITO FISKOVIĆ (bilj. 5.), 62. STIJEPO PLANČIĆ (bilj. 8.), 146, 148.

54

KATARINA HORVAT–LEVAJ (bilj. 34.), 146.

55

Isto, 158, 177.

56

CVITO FISKOVIĆ (bilj. 5.), 205.

57

KATARINA HORVAT–LEVAJ (bilj. 34.), 189–204; VIKI JAKAŠA BORIĆ, Barokna stambena arhitektura u Splitu, u: *Radovi Instituta za povijest umjetnosti*, 26 (2002.), 57–68.

58

AMBROZ TUDOR (bilj. 18.), 54–65.

59

Vidi bilješku 44.

60

Vidi: KATARINA HORVAT–LEVAJ, Između ljetnikovca i palača – reprezentativna stambena arhitektura dubrovačkog predgrađa Pile u 18. stoljeću, u: *Kultura Ladanja – Zbornik radova sa znanstvenih skupova »Dani Cvita Fiskovića« održanih 2001. i 2002. godine*, (ur.) Nada Grujić, Zagreb 2006., 203–221. Slična koncepcija palače-ljetnikovca razvijena je u mletačkoj laguni već krajem 15. stoljeća, kada se tipična *casa fondaco* seli na Giudeccu, Murano ili Lido i oprema se prostranim perivojem. PATRIC MONAHAN, Sanudo and the Venetian villa suburbana, u: *Analli di architettura – Rivista del Centro Internazionale di Studi di Architettura Andrea Palladio di Vicenza*, 21 (2009.), 45–64.

Summary

Ambroz Tudor

The Baroque Palace of Radošević Family in the City of Hvar

Radošević Palace is located in the northern part of Burak and before the construction of Samohod-Duboković house in the Piazza, it enjoyed an open view to the central city square. It is a three-storey building, built in place of an earlier block of houses and occupying all their land plots except for the one on the south-western corner. As all wealthy citizens, the Radošević family had the ambition of joining the nobility ranks and one of the conditions for being accepted into the Major Council was to own a house in the city of Hvar, which may have been the main reason for building this palace. In September 1686, the Senate of Venice approved the family's application for the Major Council of Hvar, but owing to the objection of various noblemen and citizens, the decision was withdrawn as soon as 28 September of the same year. The family was never accepted into the nobility ranks of Hvar, but they played a far more important role in Venetian mainland. In 1688, Jakov Radošević, a nobleman from the Friulian town of Concordia, was granted the title of *conte veneto* by the Senate of Venice for his merits in battles around Herceg Novi. In 1687, after the Veronese family of Oliveri had died out, the Magistrate of Venice, which was in charge of feudal properties, granted the Radošević family the *castellum* and village of Cesana, as well as the surrounding area with several villages, with the exceptionally important right of jurisdiction.

The construction of their palace in Hvar can be dated between 1670 and 1688. It is rather plausible, especially judging from stylistic similarities, that the family's palaces in Hvar and Vis were built at the same time and by the same architects. Among the Radošević brothers, Frano seems to have played an especially important role, since his initials are found on the Vis palace and he also initiated the construction of the one in Hvar. He died in 1688, when both palaces were completely or almost finished. The architects of this extremely important Baroque building in Hvar have

remained anonymous, but one should probably look for them among the Korčulan masters who were working on the Hvar cathedral at the time. The composition of the northern, main façade of Radošević Palace must be viewed in the spatial context of its own time, with the open space of the Piazza in front of it. That was the reason for building a terrace in continuation of the spacious salon and the protruding balconies on all levels except for the second floor of the northern façade, the only one that was entirely visible from the Piazza. Another way of opening up the northern façade was the garden, separated from the square by a high wall. It is quite plausible that Radošević Palace was once plastered. In the context of Croatian residential architecture, this building is one of the most significant examples of Baroque. The composition of its northern façade, with an accentuated balcony on the second floor in all seven axes of the façade openings, is unique in Dalmatian residential architecture built in the Baroque style during the second half of the 18th century, since all corresponding examples (such as Milesi, Cindro in Split, or Foretić in Korčula) are from the 18th century. Nevertheless, one should note the absence of accent on the central axis of the main façade, such as is manifest in the Vis palace of Radošević family. The Hvar palace retains the Renaissance horizontality in the façade composition, but the densely placed axes with accentuated balconies along each of them, as well as the lavishly decorated façade openings, classify the palace as belonging primarily to the Baroque style. The composition of its main façade is a mixture of loans from summerhouse architecture (such as the terrace opening up from the salon on the first floor) and outspoken Baroque accents in the form of individual balconies, which are likewise found in the Vis palace and several other examples.

Key words: residential architecture, Hvar, Vis, medieval block of buildings, Baroque, Radošević, cushion frieze, balcony